

## Schieberungen, Hubsysteme, Stirnwand und Heckrahmen

*Sliding pillars, lifting systems, front wall and rear frame*



### 1 - Schieberungen

- SR-LP2 Standard
- SR-LP2 VDI
- SR-LP3

### 2 - Hubsysteme

- LS-F (Gasfeder)
- LS-R (Hubsystem mit Ratsche)

### 3 - Stirnwand und Heckrahmen

- Trailer Kit Front
- Trailer Kit Heck
- Small Kit

### 1 - Sliding Pillars

- SR-LP2 Standard
- SR-LP2 VDI
- SR-LP3

### 2 - Lifting Systems

- LS-F (gas spring)
- LS-R (lifting system with ratchet)

### 3 - Front Wall and Rear Frame

- Trailer Kit Front
- Trailer Kit Rear Frame
- Small Kit

## Innovation mit System

Flexibilität gehört zu den herausragenden Edscha TS Produkteigenschaften. Der Beweis: Das **Trailer Kit** – ein individueller Curtain-Sider Komplettbausatz in Stahlbauweise mit oder ohne Hubeinrichtung. Jeder Bausatz besteht aus bewährten Qualitäts-Einzelkomponenten und eignet sich für alle Aufbauten in Standardabmessung – sowohl für Trailer als auch für Anhänger oder Wechselbrücken.

## Überzeugende Vorteile

- Kompletter Aufbau aus einer Hand in garantierter Edscha TS Qualität.
- Alle Komponenten sind exakt aufeinander abgestimmt und erfüllen auf Wunsch alle internationalen Normen und Richtlinien für den kombinierten Verkehr, für zollfähige und für ladungssichernde Aufbauten.
- Durch Schraubverbindungen und Fügehilfen sowie eine bebilderte Anleitung ist die Montage einfach und schnell.
- Komplette KTL (oder vergleichbar) beschichtet
- 50 mm-Raster für Durchladehöhen von 2,4 m bis 3 m
- Auf Wunsch mit Aluträgern, -türen, -latten und weiterem Alu-Zubehör
- Sondervarianten für Großserien
- Für Edscha TS Curtain-Sider Lite Plus Schiebeverdecke (inkl. Portalbalken, Aluträgern, Dichtlippen, Planenrollen und allem erforderlichen Zubehör)

## Innovation with a System

*Flexibility is one of the outstanding Edscha TS product characteristics. The evidence: The **Trailer Kit** – an individual complete kit for curtain siders of a steel construction with or without lifting equipment. Each kit consists of tried and tested individual quality components and is suitable for all bodies of standard dimensions – both for trailers and semi-trailers or swap trailers.*

## Convincing Advantages

- *Constructed completely from one source in guaranteed Edscha TS quality.*
- *All components are adapted to one another exactly and can fulfil all international standards and guidelines if required for inter-modal transport or bodies suitable for customs purposes and load securing.*
- *Fast and easy assembly due to the use of screw connections and installation aids, as well as illustrated instructions.*
- *Completely coated with cathaphoretic paint (or similar material)*
- *50 mm grid for pass-through heights of 2.4 m to 3 m*
- *Available on request with aluminium rails, doors, laths and other aluminium accessories*
- *Special versions for large series*
- *For Edscha TS Curtain Sider Lite Plus sliding roof (incl. gantry beam, aluminium rails, sealing lips, tarpaulin rollers and all necessary accessories)*



Heckportal auf Wunsch mit Tür  
*Rear portal with door upon request*



Verschraubter Knotenpunkt hinten  
*Bolted junction rear*



Edscha TS-Verdeck mit klappbarem und mitlaufendem Portalbalken inkl. Regenleiste  
*Edscha TS roof with folding and travelling gantry beam, including weather strip*



Spannsystem inkl. Spannröhre  
*Tightening system including draw-in tube*



Stirnwand innen flach mit Zurrpunkten und Verschleißschutz komplett vormontiert  
*Inside bulkhead flat with anchor points and protection against wear completely pre-installed*



Verschraubter Knotenpunkt vorn  
*Bolted junction front*



Inkl. Planenhaltesystem  
*Includes tarpaulin retaining system*

Weitere Informationen auf Anfrage  
*Further information on request*

# Schieberungen *Sliding Pillars*

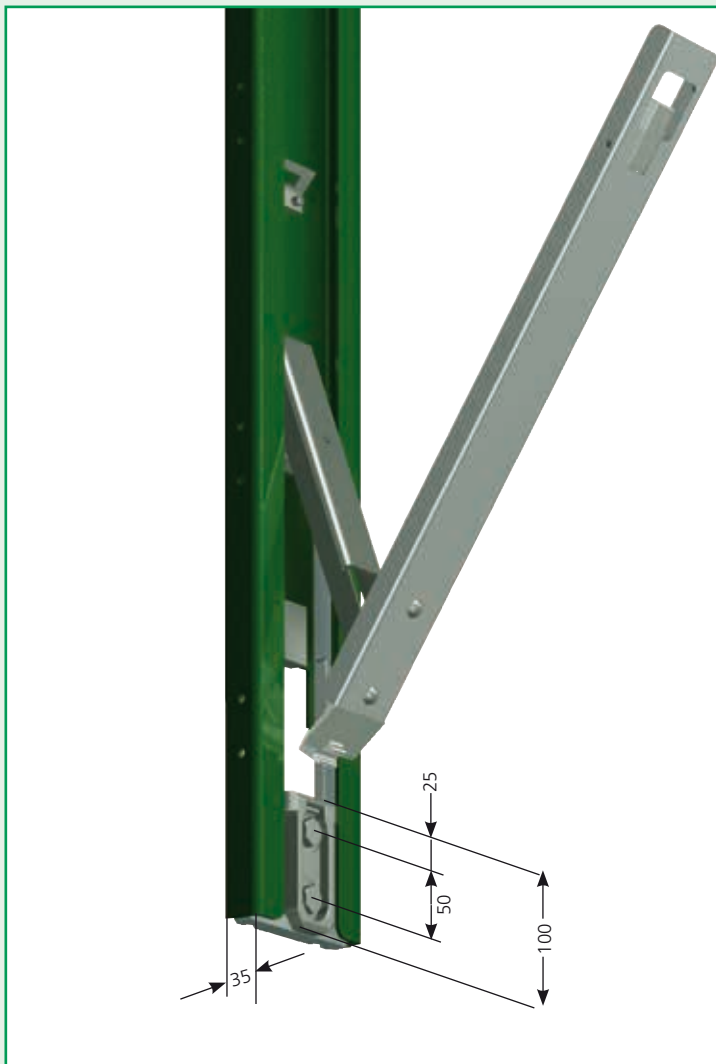

Darstellung SR-LP 3  
Illustration SR-LP 3



einhängen  
insert



heben  
lift



geschlossen  
closed

## Safe Runge

- Gewicht komplett SR-LP 3 Standard ab ca. 19 kg (SR-LP 2 ab ca. 25 kg)
- Dekra - geprüft (SR-LP 2 VDI)
- Justierbar von 2,35 m bis 3,10 m (10 mm Schritte) Durchladenhöhe
- 35 mm dick und 190 mm breit (SR-LP 3 = 130 mm)
- Nur 100 mm Chassisüberdeckung
- Sichere verschraubbare Chassisverbindung
- Bediensystem entkoppelt (kann nicht klemmen)
- Mechanik komplett zugänglich und austauschbar
- Optional vernietete Lattentaschen (Lage wählbar in 50mm Schritten, 3 Positionen für Sperrbretter unten)
- Integrierte Sperrstangenaufnahme
- Geeignet für Bordwände (SR LP 2 und SR LP 2 VDI)
- Passend zu allen Edscha TS CS – Verdecken
- Für Doppelstock vorbereitet (Allsafe-System)
- Patentierte
- Zertifizierung für 1.250 daN Bruchlast > 1500 daN (SR – LP2 VDI)
- Ausführung wie Standard jedoch mit Teleskopfunktion möglich (400 mm Hub mit Gummifeder - Haltesystem)

## Safe Pillar

- Weight complete SR-LP3 standard from about 19 kg (SR-LP 2 from about 25 kg)
- Dekra tested (SR-LP2 VDI)
- Adjustable from 2.35 m to 3.10 m (10 mm steps) pass-through height
- 35 mm thick and 190 mm wide (SR LP3 = 130 mm)
- Only 100 mm chassis overlap
- Safe bolted chassis connection
- Uncoupled from operating system (cannot jam)
- Mechanism fully accessible and replaceable
- Optional riveted lath pockets (position can be selected in 50mm steps, 3 positions for bottom barrier boards)
- Integrated ratch retainer
- Appropriate for side-boards (SR LP 2 und SR LP 2 VDI)
- Suitable for all Edscha TS CS roofs
- Prepared for double-decker (Allsafe system)
- Patented
- Certification for 1.250 daN breaking load > 1500 daN (SR – LP2 VDI)
- Design as for standard version but with telescopic function possible (400mm lift with rubber spring retaining system)

Weitere Informationen auf Anfrage  
Further information on request

## Informationen zum Katalog

Weitere Informationen und Kontaktmöglichkeiten finden Sie unter [www.EdschaTS.com](http://www.EdschaTS.com).

Informationen über Produkte, die in diesem Katalog nicht enthalten sind, entnehmen Sie bitte den entsprechenden Einzelprospekten und Listen.

Alle technischen Daten und Hinweise sind unverbindlich, Rechtsansprüche können daraus nicht abgeleitet werden. Der Fahrzeugausrüster ist grundsätzlich verpflichtet zu prüfen, ob die dargestellten Produkte den Anforderungen des Anwenders genügen.

Änderungen, die dem technischen Fortschritt dienen, behalten wir uns jederzeit vor.

Mit Erscheinen dieses Kataloges werden alle älteren Prospekte und Fragebögen zu den gezeigten Produkten ungültig.

Ausstattung teilweise abweichend von Serie, Farbabweichungen vorbehalten.

Alle Rechte bei European Trailer Systems GmbH, auch für Schutzrechtsanmeldungen.

Alle Verfügungsbefugnisse, wie Kopie- und Weitergaberechte bei:

European Trailer Systems GmbH  
Im Moerser Feld 1f  
47441 Moers  
Germany  
Tel: +49 2841 6070 700  
Fax: +49 2841 6070 333  
[www.EdschaTS.com](http://www.EdschaTS.com)

## Informations on the Catalogue

*Further information and methods of contacting us are to be found at [www.EdschaTS.com](http://www.EdschaTS.com).*

*For information on products not included in this catalogue, please see the corresponding individual brochures and lists.*

*All technical details and information is non-binding and cannot be used as a basis for legal claims. The body builder is obliged to determine whether the products presented meet the requirements of the user.*

*We reserve the right at all times to carry out modifications in the interests of technical progress.*

*Upon the issue of this catalogue all previous brochures and questionnaires on the products displayed are no longer valid.*

*Some equipment and colours may deviate from standard.*

*All rights are held by European Trailer Systems GmbH, including patent applications.*

*All powers of disposal, such as copying and dissemination rights are held by:*

*European Trailer Systems GmbH  
Im Moerser Feld 1f  
47441 Moers  
Germany  
Phone: +49 2841 6070 700  
Fax: +49 2841 6070 333  
[www.EdschaTS.com](http://www.EdschaTS.com)*



## Typenschild

Jedes Edscha TS Schiebeverdeck ist ein wertbeständiges Einzelstück mit individueller Ausstattung, unverwechselbarer Fabrikations- und Seriennummer und garantiertem Service. Für schnellen Support reicht die Ansprache des regionalen Partners unter Nennung der auf dem Typenschild angegebenen Seriennummer.

## Type Plate

*Every Edscha TS sliding roof is a unique item that is stable in value and associated with its own individual equipment, unmistakable production and serial number and guaranteed service. For rapid support it is only necessary to contact the regional partner and state the serial number that is to be found on the type plate.*



TÜV-zertifiziert nach  
DIN EN ISO 9001:2000  
Technical Inspection Agency  
(TÜV) certified according to  
DIN EN ISO 9001:2000



# Schiebebügelverdecke für Güterwaggon



## Edscha Trailer Systems,

der europäische Marktführer und Erfinder des Schiebeverdeckes für Lkws – bietet auch Schiebebügelverdecke für Güterwaggon, d.h. Gütertransporte auf Schiene oder auf der Straße werden durch schiebbare Planenabdeckungen der Marke Edscha Trailer Systems geschützt.

Das ursprüngliche **DEBACH 'VIT-System** umfasst hochfunktionelle und patentierte Planenabdeckungen für Güterwaggon – ein System, das seit mehr als 40 Jahren eine unerreichte Effizienz und Zuverlässigkeit im Bereich des Warentransports garantiert.

**Edscha Trailer Systems**, das heißt auch Kreativität und Professionalität im Eisenbahnbereich.

## *Edscha Trailer Systems,*

*the European market leader and the inventor of the sliding roof for trucks – also offers sliding bow roofs for freight cars, i.e. goods transported by rail or road are protected by sliding tarpauling covers made by Edscha Trailer Systems.*

*The previous **DEBACH ' VIT System** comprises highly functional and patented tarpaulin covers for freight cars – a system that has been ensuring unmatched efficiency and dependability in the field of goods transport for more than 40 years now.*

***Edscha Trailer Systems** also means creativity and professionalism in rail transport.*

# Sliding bow roofs for freight cars

## Die Pluspunkte

- Maximaler Wetterschutz durch das verschiebbare Planenverdeck für nässeempfindliche Transportgüter wie Coils, Bleche, Holz usw.
- Das seitlich vom Boden aus leicht bedienbare Schiebebügelverdeck ermöglicht schnellste Be- und Entladung.
- Die 4-Punkte-Zentralverriegelung spannt und sichert die Planenabdeckung und ist von einer Person zu bedienen.
- Planenschonende Rundbügel und Spreizeinrichtungen garantieren lange Lebensdauer der Planen.
- Das Edscha TS-Schiebebügelverdeck ist passend für alle Güterwaggonmodelle und ist längenunabhängig.
- Zur vollständigen Nutzung des Laderaums lässt sich das Verdeck je nach Ausführung leicht bis zu 75% öffnen.
- Erfolgreich durchgeführte Tunnel-Begegnungstests durch die Deutsche Bahn sowie SNCF garantieren die geprüfte Edscha TS-Qualität.
- Einfache Montage durch vorgefertigte Bauteile.
- Korrosionsschutzte Oberflächenbehandlung.
- Wahlweise Lieferung mit oder ohne Spezialplane.
- Fertigungsverfahren inkl. Schweißtechnik von der DB und anderen führenden Partnern zertifiziert und freigegeben.

## Advantages

- *Maximum protection from the weather for transported goods that are sensitive to water, such as coils, sheet metal, timber etc. thanks to the sliding tarpaulin roof.*
- *The sliding bow roof, which is easily operated from the ground, permits very rapid loading and unloading.*
- *The 4-point central locking feature clamps and secures the tarpaulin cover and can be operated by one person.*
- *Tarpaulin-protecting round bows and spreaders ensure long service life for the tarpaulins.*
- *The Edscha TS sliding bow roof fits all freight car models regardless of length.*
- *For full use of the entire freight space, the roof can easily be opened up to 75% depending on the design.*
- *Tunnel encounter tests successfully conducted by both the German (DB) and French (SNCF) state railways guarantee the tested Edscha TS quality.*
- *Easy assembly thanks to prefabricated components.*
- *Corrosion-protective surface treatment.*
- *Available optionally with or without special tarpaulin.*
- *Manufacturing procedures including welding practice certified and released by DB (German Federal Railways) and other leading partners*



Endlaufwagen  
End carriage



Endlaufwagen  
End carriage

Weitere Informationen auf Anfrage  
Further information on request

# Schiebebügelverdecke für Güterwaggons

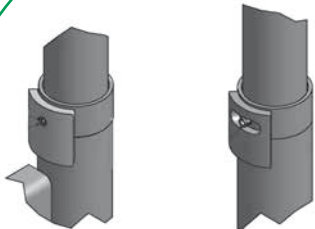

Verbindung  
Rollenwagen — Spriegel  
*Connection roller  
carrier - bow*



Zentralverriegelung  
*Central lock*

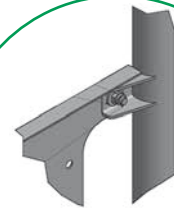

Anbindung  
Verstärkungsblech  
*Reinforcement plate  
connection*

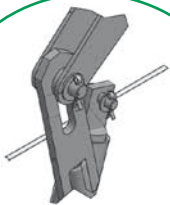

Zentralverriegelung  
*Central lock*

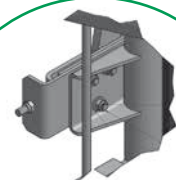
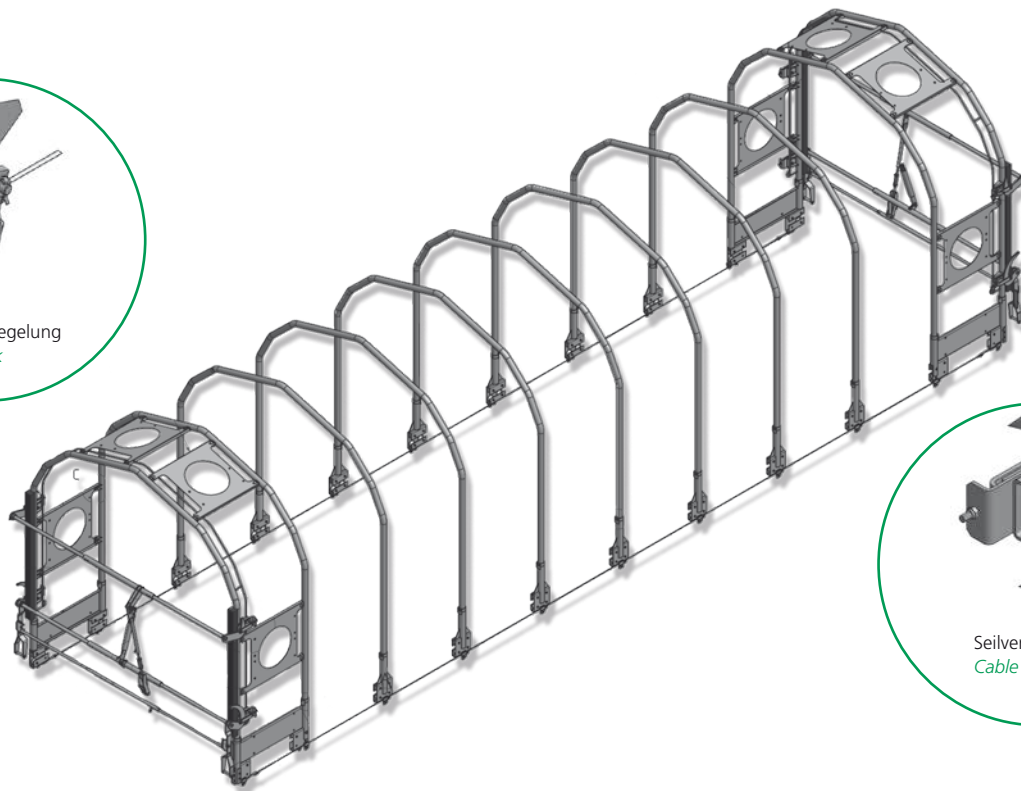

Seilverspannung  
*Cable bracing*

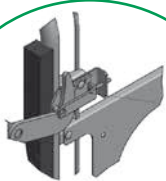

Verriegelungssicherung  
*Interlock safety device*

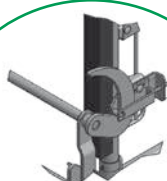

Verriegelungshaken  
*Locking hook*

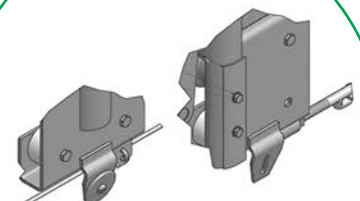

Seilklemmung  
*Rope clamping*



# Sliding bow roofs for freight cars

## Aufbau · *Body*

Anwendungsbeispiel · *Example for application*

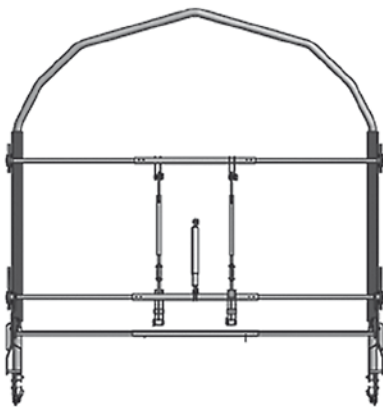

Schiebebügelverdeck Frontansicht  
*Sliding bow roof front view*

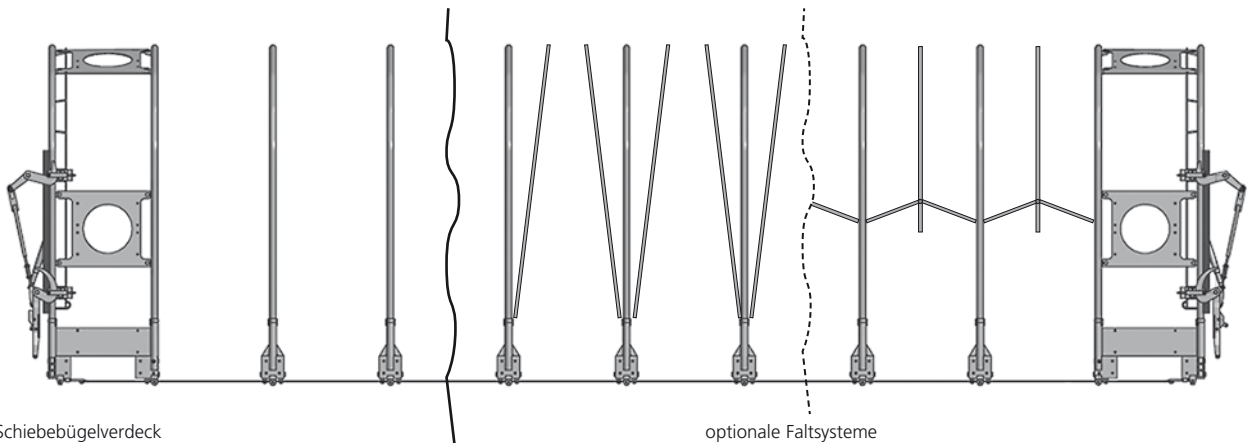
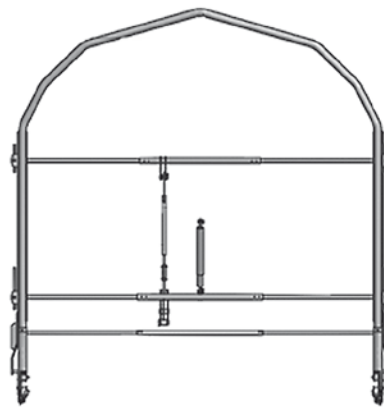

Schiebebügelverdeck  
*Sliding bow roof*

optionale Faltsysteme  
*optional folding systems*